

Beam Bench

Samlevejledning

Komponenter

Placer komponenterne på et tæppe for at undgå ridser på gulvet og på produktet.

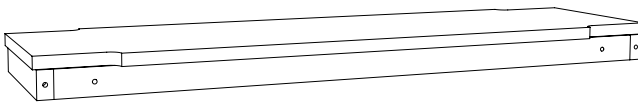
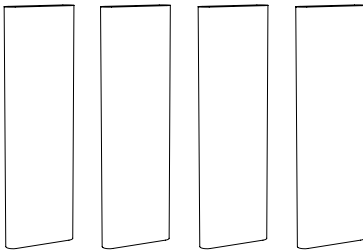
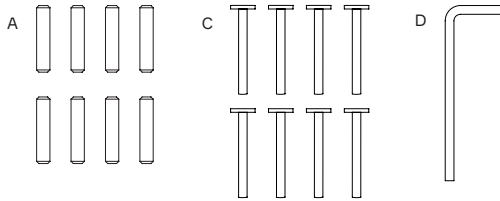

Trin 1

Placer en af de to plader fladt på gulvet med undersiden opad. Indsæt trædyvlerne (A) i de yderste huller, og fastgør derefter to af de fire ben ved at skubbe dem på trædyvlerne på samme side.

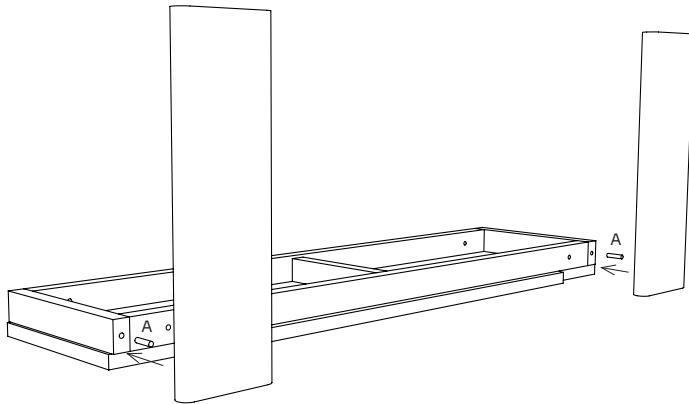

Trin 2

Fastgør benene ved hjælp af unbrakonøglen (D) og skrue (C).

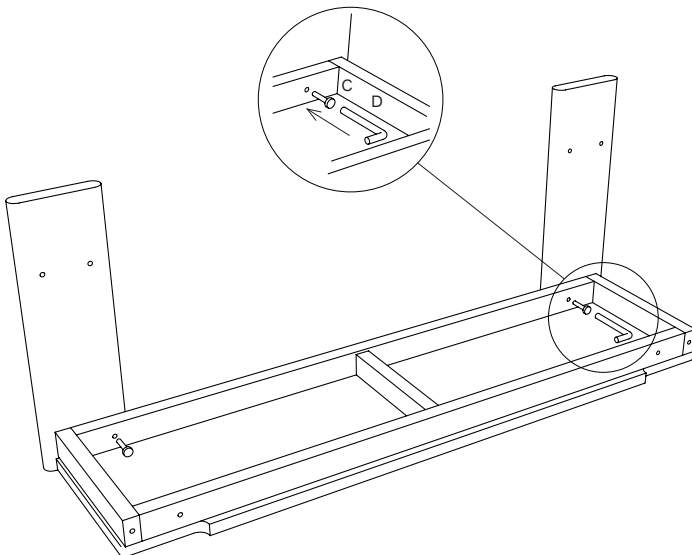

Trin 3

Vend forsigtigt bænken om på siden, så den hviler på benene. Indsæt trædyvlerne i de yderste huller på de to fastgjorte ben. Sænk forsigtigt næste plade ned på trædyvlerne og skub den forsigtigt på plads.

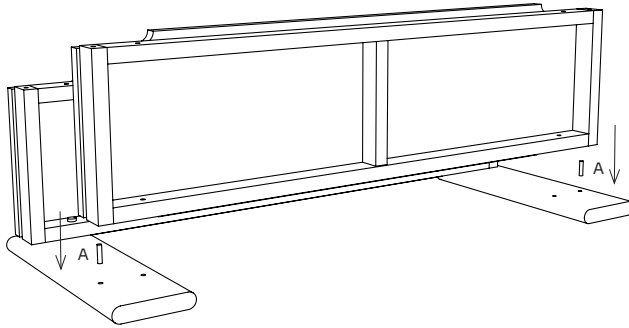

Trin 4

Fastgør pladen ved hjælp af unbrakonøglen (D) og skruerne (C).

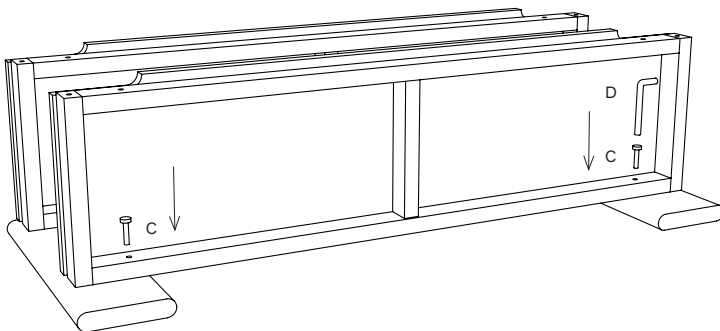

Trin 5

Indsæt trædyvlerne (A) i de resterende yderste huller. Fastgør de to resterende to ben ved forsigtigt at skubbe dem på trædyvlerne (A).

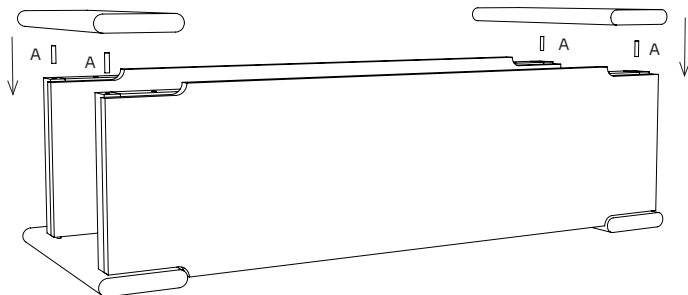

Trin 6

Vend forsigtigt bænken rundt. Fastgør benene ved hjælp af unbrakonøglen (D) og skruerne (C).

Vigtigt: Skruer kan løsne sig over tid på grund af brug eller vibrationer. Kontrollér og stram dem regelmæssigt for at opretholde stabiliteten.

